

22591 TEAR PR-X-WH

Zubehör für Schienensystem

5905339225917

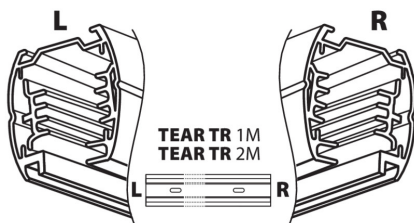
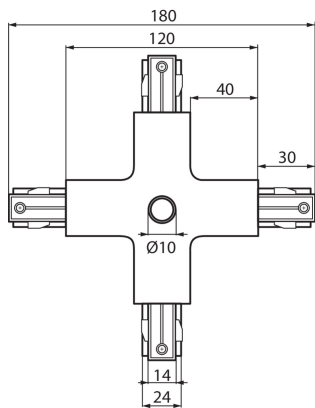

ALLGEMEINE DATEN:

Farbe: weiß

Einbauort: Auf die Schiene TEAR

Anwendungsbereich: innerhalb

TECHNISCHE DATEN:

Nennspannung [V]: 220-240 AC

Bemessungsstrom [A]: 16

Nennfrequenz [Hz]: 50/60

Schutzklasse gegen elektrischen Schlag: I

Umgebungstemperaturbereich [°C]: 5÷25

Gehäusematerial: Kunststoff

IP-Klasse (Schutzart): 20

LOGISTIKDATEN:

Maßeinheit: Stück

Verpackungsart: 10

Stückzahl in Zwischenverpackung: 1

Stückzahl in Großverpackung: 10

Netto-Einzelgewicht [g]: 268

Grammatur [g]: 306

Länge der Einzelverpackung [cm]: 18

Breite der Einzelverpackung [cm]: 18

Höhe der Einzelverpackung [cm]: 3.5

Kartongewicht [kg]: 3.06

Kartonbreite [cm]: 17.5

Kartonhöhe [cm]: 21

Kartonlänge [cm]: 29

Kartonvolumen [m³]: 0.010658

ZUSÄTZLICHE INFORMATIONEN:

- Wird verwendet, um 4 Abschnitte einer Stromschiene in „Kreuzform“ zu verbinden.

22591 TEAR PR-X-WH

Zubehör für Schienensystem

